

UWAGA!!!

Przy wymianie turbo KKK na Garrett konieczny jest montaż czujnika prędkości.

ZRÓB TO POPRAWNIE! Źle zamontowany czujnik może doprowadzić do awarii turbosprężarki!!!
Wkręcając czujnik zwróć uwagę na tulejkę otaczającą wałek. Tulejka posiada otwór, w który należy wkręcić czujnik. Tulejka obraca się razem z wałkiem, dlatego podczas montażu należy obracać wałkiem do momentu aż otwór tulejki i otwór montażowy czujnika będą w jednej linii. Patrz zdjęcia str.2

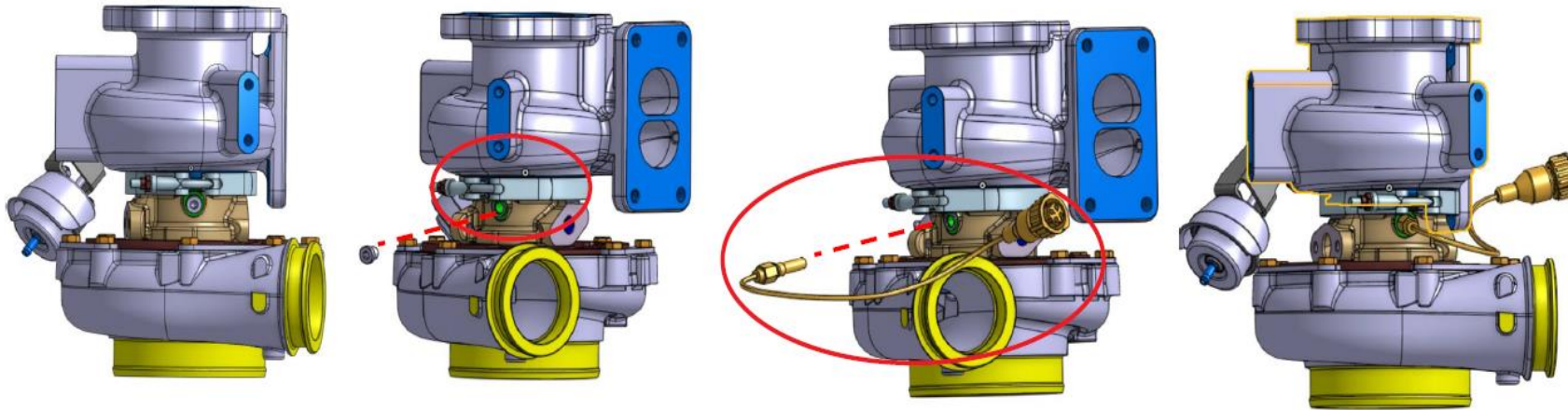

KROK 1

Wyjmij turbosprężarkę bez czujnika z opakowania

KROK 2

Wyjmij zaślepkę z miejsca montażu czujnika prędkości

KROK 3

Wkręć czujnik ze starej turbosprężarki

KROK 4

1. Dokręć czujnik
2. Sprawdź, czy czujnik działa

